

شناسنامه فرایندها

نام فرآیند : فرآیند اطلاع رسانی		
کد فرآیند: ۱۷۰۴۱۳۲۶۰۰۰/۰۰۴	شماره بازنگری:	تاریخ بازنگری:
خدمت تولید شده : ثبت تقاضای تشریف در کاروانهای زیارتی		شناسه خدمت تولید شده : ۱۷۰۴۱۳۲۶۰۰۰
هدف فرآیند(نیاز ها و انتظارات مشتری فرآیند) پرسش و پاسخ و ارائه اخبار		
نوع فرآیند: اصلی		
اهداف استراتژیک مرتبط: در راستای تحقق دولت الکترونیک		
فرآیند بالا دستی: فرآیند رزرواسیون		
زیر فرایندهای مرتبط: فرآیند پرسش و پاسخ		
دامنه کاربرد: تمامی متقاضیان اعزام به عمره مفرده در سرتاسر کشور که در بازه زمانی مربوط به عملیات عمره مبادرت به ایجاد گروه نموده و در تاریخهای تعیین شده نسبت به انتخاب کاروان اقدام می نمایند.		
متولی و پاسخگوی نتایج فرآیند(صاحب فرآیند): اداره ثبت نام و اعزام در دفاتر حج و زیارت استان ها		
ناظر فرآیند: معاونت حج ، عمره و عتبات عالیات		
ذینفعان فرآیند: متقاضیان اعزام به عمره مفرده ، کارگزاران دفاتر خدمات زیارتی ، دفاتر حج و زیارت استان ، اداره کل ثبت نام و اعزام		
محرك فرآیند: آغاز ماه ربیع الاول در هر سال قمری		
قوانین و آیین نامه های مرتبط با فرآیند: به پیوست		
سیستم ها و منابع اطلاعاتی مرتبط: سیستم برنامه ریزی عمره ، سیستم مالی مرکز (اداره کل امور مالی)، سیستم بانکهای عامل		
تعاریف و اصلاحات: گروه بندی ثبت نام افراد در سامانه قبل از روز رزرواسیون رزرواسیون فرآیند انتخاب کاروان می باشد که در آن سرگروه بر اساس تاریخ های اعلام شده توسط سازمان وارد سامانه شده و کاروان های مورد نظر خود را مشاهده و اقدام به انتخاب یکی از آن ها می کند. کاربر استان کارمند اداره ثبت نام یا واحد رایانه دفتر حج و زیارت استان		

نام فرآیند : فرآیند اطلاع رسانی	
کد فرآیند: ۱۷۰۴۱۳۲۶۰۰۰/۰۰۴	شماره بازنگری:
تاریخ بازنگری:	
<p>کارگزار زیارتی نماینده سازمان که دارای مجوز بند "پ" (زیارتی) می باشد.</p> <p>گروه زیارتی کاروان تخصیص داده شده به کارگزار زیارتی می باشد که دربرگیرنده اطلاعات ظرفیت، مقصد، تاریخ اعزام، درجه هتل و هزینه سفر است.</p> <p>فیش مابه التفاوت ریز هزینه های دریافتی از زائر می باشد که زائر پس از قطعی نمودن ثبت نام خود آن را از دفتر زیارتی دریافت می نماید و می بایست نسبت به پرداخت آن مثلاً تا ۷۲ ساعت اقدام نماید.</p> <p>سند ودیعه گذاری سند سپرده گذاری زائر می باشد که پس از فراخوان سازمان نسبت به افتتاح آن در یکی از دو بانک ملت یا ملی اقدام نموده است و در ازای آن یک برگ رسید بانکی به میزان مبلغ پرداخت شده دریافت نموده است.</p> <p>دفتر حج و زیارت استان نمایندگان سازمان حج و زیارت هستند که در مراکز استان ها مستقر می باشند و مسئولیت اجرا ، نظارت و سازماندهی دفاتر زیارتی و همچنین اعزام زائران به حج ، عمره و عتبات را بر عهده دارند.</p> <p>رزرو انتخاب کاروان یا همان ثبت نام مقدماتی می باشد که توسط سرگروه انجام می گردد و بر اساس آن ثبت نام قطعی صورت می پذیرد.</p> <p>ابطال از رزرو در صورتی که زائر به هر دلیلی پس از رزرو و قبل از قطعی نمودن ثبت نام از اعزام منصرف گردد.</p> <p>انصراف در صورتی که زائر پس از ثبت نام قطعی از اعزام منصرف شود.</p> <p>انصراف سند ودیعه در صورتی که زائر بخواهد مبلغ پرداخت نموده به بانک را به طور کامل دریافت نماید.</p> <p>عضو گیری فرآیندی است که در آن سرگروه زائرین متقاضی را ثبت می نماید که در این مرحله شماره سند ودیعه گذاری ، کد ملی و مشخصات شناسنامه ای افراد را در سامانه درج می کند.</p> <p>سهیمیه تسهیلاتی است که سازمان همه ساله برای اعزام افراد کهنسال ، فرزندان خردسال فاقد سند ودیعه گذاری و برخی ارگان ها در نظر می گیرد.</p> <p>تبعیت افراد فاقد سند ودیعه گذاری یا دارای سند فاقد اولویت که از سهیمیه به واسطه همراهان خود که دارای سند اولویت دار هستند استفاده می نمایند.</p> <p>سرگروه زائری که به نمایندگی از زائران دیگر وارد سامانه شده و مراحل ثبت نام خود و مابقی اعضاء و همچنین انتخاب کاروان را انجام می دهد.</p> <p>گروه قیمتی مبلغ محاسبه شده برای هر فرد می باشد که متناسب با درجه هتل ، نقل و انتقال و تغذیه و تدارکات محاسبه می گردد.</p> <p>خود اظهاری فرآیندی است که بر اساس آن افرادی که بر اساس بخشنامه های سازمان می توانند از سهیمیه استفاده نمایند شرایط خود را اعلام می نمایند. بررسی صحت موارد اعلام شده بر عهده دفاتر خدمات زیارتی و دفاتر حج و زیارت هر استان می باشد.</p> <p>سند اولویت دار تاریخی که بر روی سند ودیعه گذاری درج شده است مبنای اعزام می باشد، و بر اساس آن سازمان حج به میزان ظرفیت اعزامی و متقاضیان، بازه های شخصی جهت اعزام معرفی می نماید و اگر سند ودیعه گذاری در این بازه قرار گیرد سند، اولویت دار و در غیر این صورت فاقد اولویت نامیده می شود.</p>	
دریافتی ها/ تامین کنندگان:	خروجی ها/ مشتریان
طرح مشکل / زائر	دریافت پاسخ / زائر
ارائه سوال / زائر	

شناسنامه فرایندها

شرح فرآیند و فعالیت های اصلی آن			
ارسال اخبار و اطلاعیه از طریق سامانه فاخر به سرگروه. در این حالت سرگروه پس از ورود به سامانه در صورت وجود با اخبار جدید مواجه می شود. در صورت نیاز می تواند سوالات مورد نظر خود را درج نماید.			
نقاط نظارتی و کنترلی فرآیند			
شاخص های پایش و اندازه گیری	معیارهای پذیرش	مسئول پایش و اندازه گیری	دوره پایش و اندازه گیری
زمان عملیات پاسخگویی میزان بروز خطاهای کنترل نشده	کمتر از ۱ روز به ازای هر ۲۰۰ سوال یا پاسخ موفق ۱ خطای کنترل نشده	دفتر تحول اداری ، بودجه و فناوری اطلاعات	آغاز عملیات تا پایان عملیات عمره
نمودار فرآیند (براساس BPMN)			

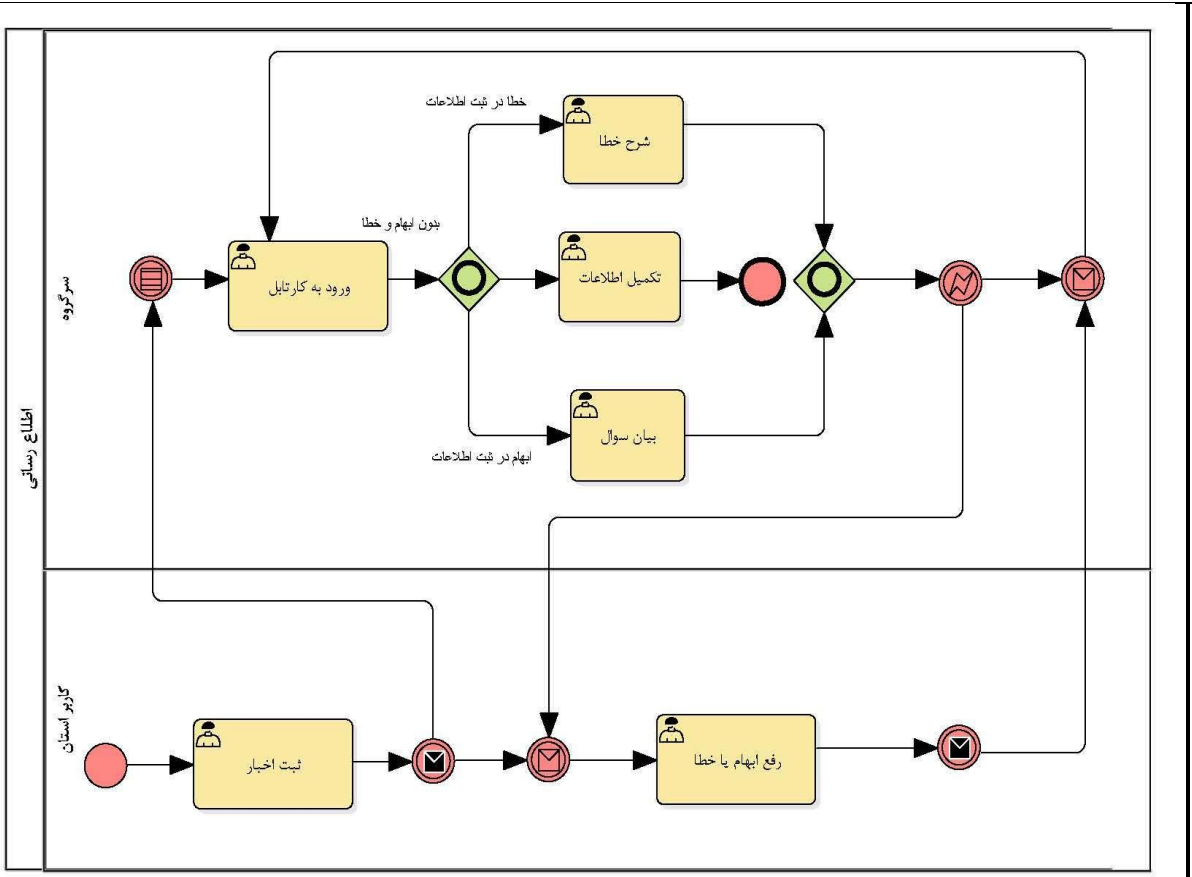

سوابق بازنگری فرآیند			
تاریخ بازنگری	مستندات، سوابق و گزارش های مرتبط	سطح بلوغ فرایندی	خلاصه نتایج و بهبود ها
واحد های درگیر در اجرای فرآیند			
دفتر بودجه ، تحول اداری و فناوری اطلاعات، اداره کل ثبت نام و اعزام			
تهیه کننده	تایید کننده	تصویب کننده	
سمت: امضاء	سمت: امضاء	سمت: امضاء	
دبیرخانه سیستم مدیریت کیفیت			